

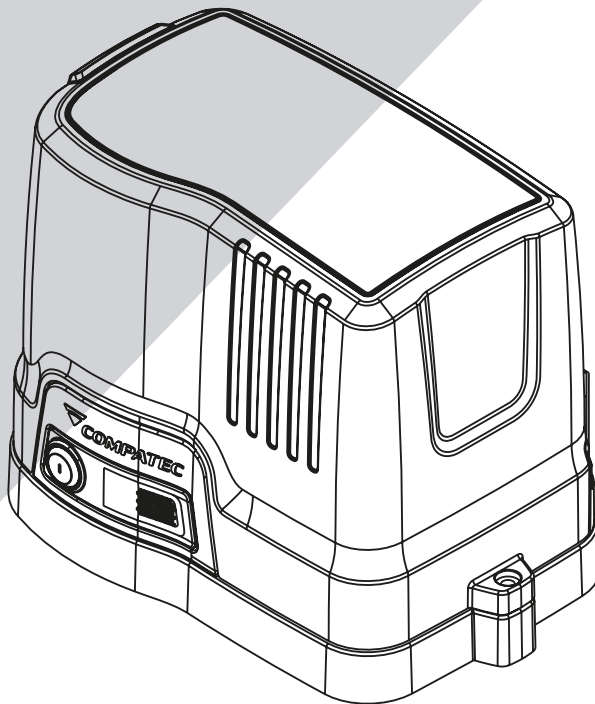

**GUÍA RÁPIDA DE INSTALACIÓN**  
Automatizador Electrónico para  
Portón Corredizo con



**CORREDIZO**  
**EUROPA**



**PARA USO:**



**Condominio**



**Semi-industrial**



## Índice

1- Presentación .....	3
2- Características .....	4
3- Principio de funcionamiento .....	5
4- Dimensiones del automatizador .....	5
5- Automatizador de puerta electrónica con sistema corredizo.....	5
5.1- Proced. fijación de el manual.....	6
5.2- Vista expandida.....	7
5.3- Lista de materiales.....	8
6- VEX3 .....	9
6.1-VEX3 Conociendo VEX3 .....	9
6.2-Recomendaciones de uso .....	9
6.3- Características técnicas VEX3 .....	10
6.4- LED's .....	10
6.4.1- Errores de señalización en LED's .....	10
6.5- Cómo codificar un nuevo control .....	11
6.6- Cómo reiniciar la placa .....	11
6.6.1- Restablecer los controles .....	11
6.6.2- Restablecimiento del tiempo de viaje .....	11
6.6.3- Restablecimiento general .....	11
6.7- Configuración .....	12
6.7.1- Introducción de la configuración .....	12
6.7.2- Velocidad .....	12
6.7.3- Rampa .....	12
6.7.4- Ajuste del cierre automático .....	12
6.7.5- Relé (minuteira) .....	13
6.7.6- Siguiendo (Fotocélula seguidora) .....	13
6.7.6.1- Fococélula (estándar de NA) .....	13
6.8- Parada .....	13
6.9- Programar el tiempo de ruta.....	13
6.10- Backup de los controles .....	14
6.10.1- Backup de memoria VEX3 .....	14
6.10.2- Restaurar memoria EEPROM .....	14
6.11- Alimentación de red eléctrica.....	15
6.12- Motores .....	15
6.13- Botóns .....	15
6.14- Enclavamiento de portón .....	15
6.15- Protector térmico .....	15
6.16- Red auxiliar .....	15
6.17- Plazo de garantía .....	16

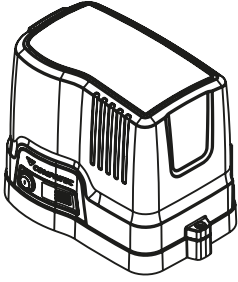

Gracias por comprar el automatizador Corredizo Europa COMPATEC.

## 1- Presentación:

Los automatizadores de portones electrónicos son equipos diseñados para automatizar el portón para brindarle a las personas más tranquilidad al permitir que el portón se abra de forma remota sin necesidad de contacto manual. Con un simple toque en el control, el portón se abre y solo otro toque el portón se cierra (una vez completamente abierto). Es obligatorio utilizar un sensor de barrera para la protección.

El automatizador de portón eléctrico se ha desarrollado para cumplir con las normas IEC 60335-2-103 e IEC 60335-2-95 tanto para la certificación de calidad como para los requisitos técnicos.

***Antes de manipular el automatizador eléctrico de portón, lea atentamente la información contenida en este manual, que presenta todos los componentes necesarios para el funcionamiento completo del sistema y una instalación segura.***



### ATENCIÓN

Para mayor seguridad durante el uso, es obligatorio instalar fotocélulas. Este equipo es para uso exclusivo de la automatización de portones. Este aparato no está diseñado para ser utilizado por personas (incluidos niños) con capacidad física o mental reducida, o personas sin experiencia y conocimiento, a menos que hayan recibido instrucciones de utilizar el aparato o estén bajo la supervisión de una persona responsable de su seguridad. Se recomienda que los niños sean supervisados para asegurarse de que no estén jugando con el aparato.

- Siga todas las instrucciones para evitar que la instalación incorrecta del equipo pueda causar lesiones graves.
- La activación manual puede causar un movimiento incontrolado de parte de la automatización debido a fallas mecánicas o desequilibrios.
- Antes de instalar el automatizador, asegúrese de que el portón esté en buenas condiciones mecánicas, correctamente equilibrado y que cierre y abra correctamente.
- Tenga cuidado de no soltar el portón manualmente, ya que un portón abierto puede caerse rápidamente debido a resortes débiles, rotos o desajustados.
- Después de la instalación, asegúrese de que el mecanismo esté correctamente ajustado y que el automatizador inhiba el movimiento cuando entra en contacto con un objeto de 40 mm de altura colocado en el piso.
- Cada mes verifique que el automatizador revierte cuando detecte un objeto de 40 mm de altura colocado en el piso. Ajuste si es necesario y verifique ya que un ajuste incorrecto pueda representar un peligro.

## AVISOS IMPORTANTES:

El automatizador no se puede usar en una parte ocupada que incorpore algún tipo de puerto suplementario a menos que el automatizador no se pueda operar si este puerto suplementario está abierto.





- Instale el miembro de accionamiento de liberación manual a una altura de menos de 1,8 metros.
- Fije permanentemente la advertencia de liberación manual cerca del elemento de accionamiento de liberación manual. Consejo: coloque una etiqueta en el brazo de liberación manual.
- Después de la instalación, asegúrese de que algunas partes de la puerta no se extiendan a vías públicas o calles.

### ATENCIÓN

Examine con frecuencia la instalación de desequilibrio y los signos de desgaste o daño a los cables, resortes y montaje. No lo use si se requiere reparación o ajuste.

- Si el cable de alimentación está dañado, debe ser reemplazado por el fabricante o agente autorizado o persona calificada para evitar riesgos.
- Temperatura de trabajo de 5 ° C a 40 ° C. Antes de la instalación, asegúrese de que el rango de temperatura del automatizador sea adecuado para la ubicación.
- Después de la instalación, asegúrese de que el mecanismo esté ajustado correctamente y que el sistema de protección y cualquier liberación manual funcionen correctamente.
- Ubicación donde se puede instalar: áreas exteriores o interiores.
- La parte móvil puede ser de rejilla o material sólido, respetando el peso descrito en las características técnicas.

## 2. Características técnicas de D500:

EUROPA D500		
APLICACIÓN	 	 
REFERENCIA	D500R	D500M
MOTOR POTENCIA (CV/W)	P39   110V   TRIF   244W	P39   110V   TRIF   244W
VOLTAJE	110 - 220V	110 - 220V
REDUCCIÓN	1 : 25 <i>Coroa de Bronze</i>	1 : 25 <i>Coroa de Bronze</i>
ELECTRÓNICA	VEX3	VEX3
FIN DE RECORRIDO	Reedswitch	Microchave
FRECUENCIA	50/60	50/60
ACOPLAMIENTO	Interminable	Interminable
PESO	400Kg / 500Kg	400Kg
SISTEMA MOV./TRAC.	Cremallera/M4	Cremallera/M4
DIMENSIONES	C=33cm L=27,5cm A=16cm	C=33cm L=27,5cm A=16cm

D500R/M		
PESO (Kg)	TIEMPOS CON VEX3 EN SEGUNDOS	CICLOS (H) (apertura/Cierre)
200	4,5s	continuo (arriba de 120ciclos)
300	5s	continuo (arriba de 120ciclos)
400	6s	continuo (arriba de 120ciclos)
500	8s	continuo (arriba de 120ciclos)

APLICACIÓN:  Condominio  Semi-industrial

### 3. Principio de funcionamiento do automatizador:

La automatización del portón eléctrico se compone de cuatro partes. una parte estructural con base de aluminio y una cubierta de plástico polimérico, una parte eléctrica (cable de alimentación, conductores de conexión, control electrónico, motor ...), una parte mecánica (motor, reductor ...) y control remoto, responsable por el accionamiento del mismo. Cada parte tiene funciones específicas, siendo la parte estructural la que confiere rigidez, protección a otras partes y acabado al producto. La parte eléctrica a su vez permite la activación del equipo.

#### 3.1 Puesta Tierra:

Se requiere conexión a tierra en el automatizador del portón.

### 4. Dimensiones del automatizador:

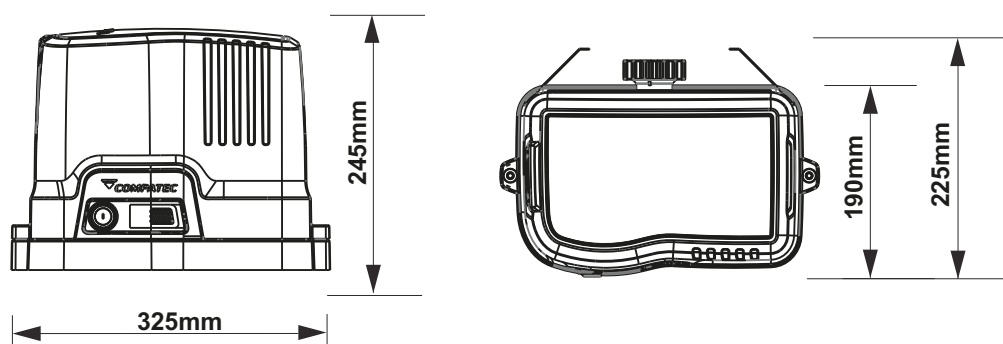

### 5. Automatizador electrónico para portón con sistema corredizo:



Figura: Vista de la instalación del automatizador con sistema corredizo.

#### 5.1- Procedimiento de fijación do automatizador corredizo:



Figura 2: Para fijar las bases del kit al cuerpo de automatizador corredizo, es necesario quitar la cubierta.

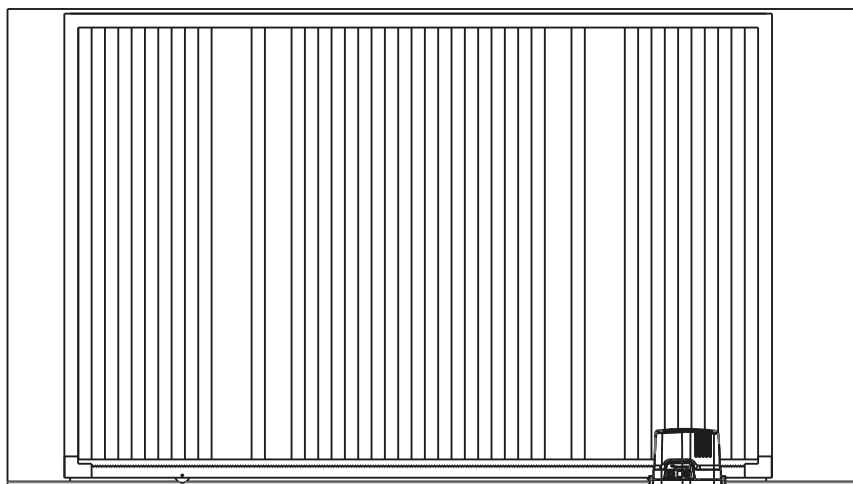

**Figura 3:** Vista del ajuste de la corona del automatizador corredizo na cremalleira listo para usar.

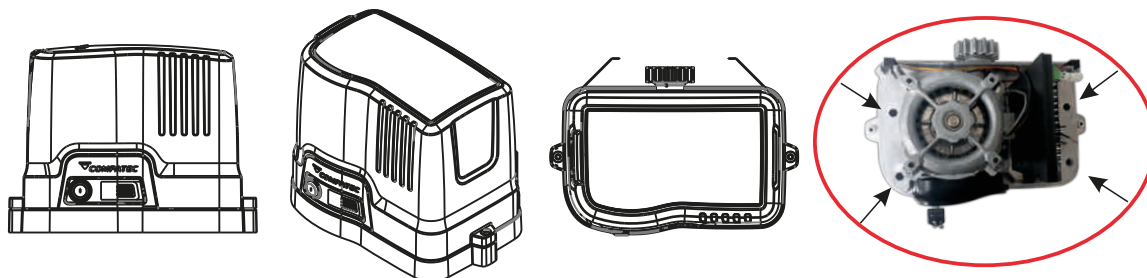
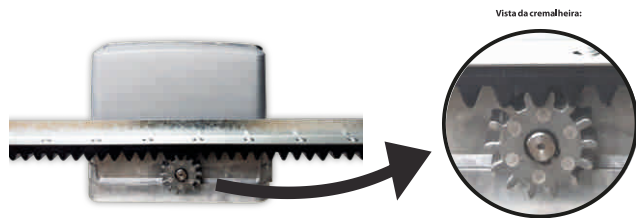
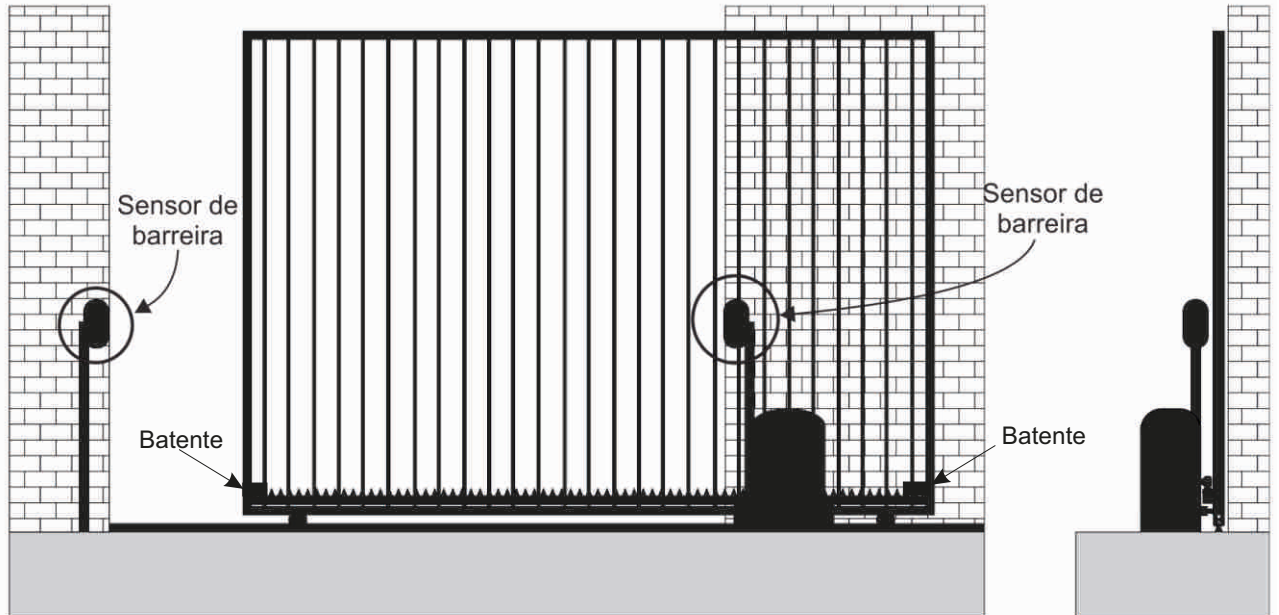

**Figura 4:** Coloque los toques finales en ambos extremos de la cremallera



**Figura 5:** Vistas del Automatizador montado en portón, listo para usar.

### 5.1- Procedimiento de liberación manual del Automatizador corredizo:

**DESTRAVAMIENTO MANUAL DEL PORTÓN CORREDIZO**



**Figura 1**  
1º Tome la llave desbloqueo.



**Figura 2**  
2º Conecte la llave desbloqueo en la cerradura delantera de la tapa do automatizador.



**Figura 3**  
LIBERA PORTÓN  
BLOQUEA PORTÓN  
3º Gire la llave en sentido horario para bloqueo de el portón y en sentido antihorario para la liberación

**Figura 7:** Destravamiento manual del portón..

5.2 -Vista Expandida

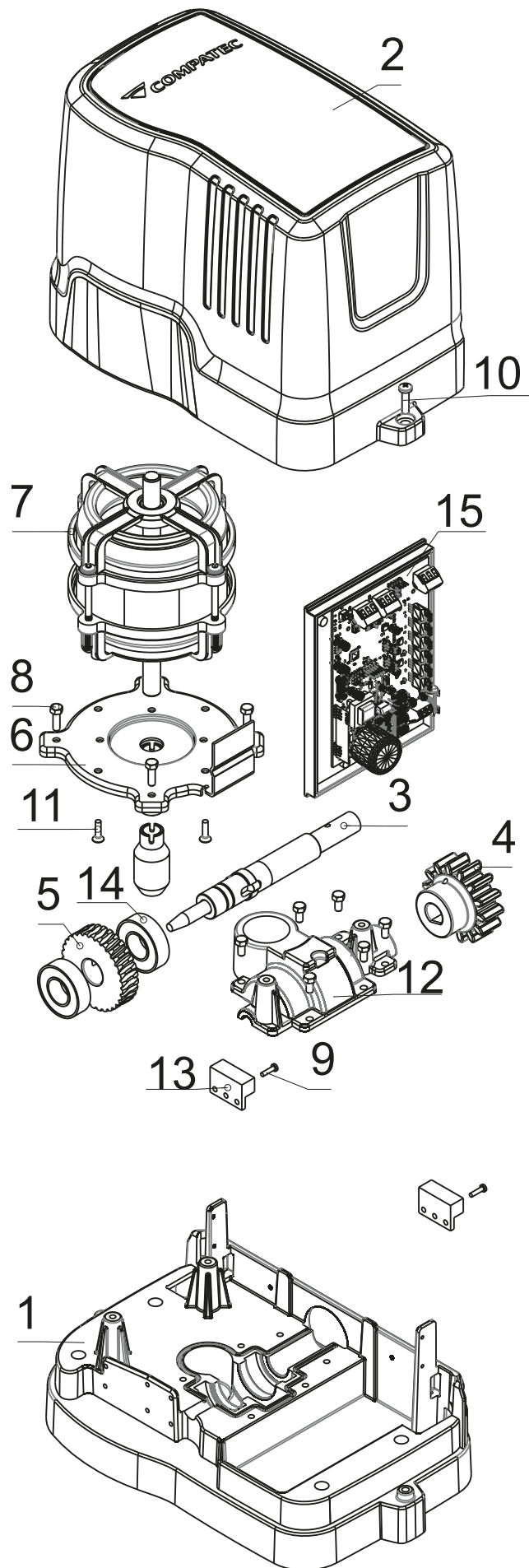

### 5.3- Lista de materiales

ITEM	CÓDIGO	DESCRIPCIÓN	QTD
1	6891	BASE CARCASA INFERIOR AL DZE	1
2	6831	CARENADO PP GRIS DZ EUROPA	1
3	6948	EIXO DESLIZANTE DZE	1
4	6889	ENGRANAJE AL14D M4 DZE	1
5	6707	CORONA 1:25 BRONCE CORREDERA LÍNEA EUROPA	1
6	6849	FLANGE DZ EUROPA 1,95MM ZC	1
7	4936	EL MOTOR IP00 P39CU 1/2CV 110V TRIF. 4 POLOS 60H	1
8	6369	TORNILLO CABEZA HEXAGONAL M5X16MM	10
9	5947	TORNILLO ACERO 5.8 MQ PAN FC DIN 7985 M4 X 0.7 X 12	2
10	6666	TORNILLO ACERO 5.8 MQ PAN FC DIN 7985 M5X0.8X16 ZA	2
11	5202	TORNILLO TRILOBULAR CABEZA PLANA TORX M5X12	4
12	6890	CARCASA SUPERIOR AL DZE	1
13	6914	CHICOTE REED DESL. EUROPA INVERS. VEX C/ AMPOLLA	2
14	6840	ROLAMENTO-6004ZZ C3 B	2
15	7172	VEX3 433MHZ MRR CENTRAL INVERSORA PARA PORTÃO LINHA EUROPA	1



## 6. Inversor de frecuencia:



### ⚠ ATENCIÓN

¡Riesgo de shock!  
No toque partes vivas del tablero.  
Toque solo las teclas de ajuste.

El comando inversor de frecuencia VEX3 fue desarrollado para ajustar la velocidad dos movimentadores Corredizo Europa D500, para que pueda alcanzar hasta un 100% más que su velocidad nominal. Tu programación es fácil. En solo unos pocos pasos, su comando VEX3 estará lista para usar.

### 6.1-Conociendo su producto: VEX3

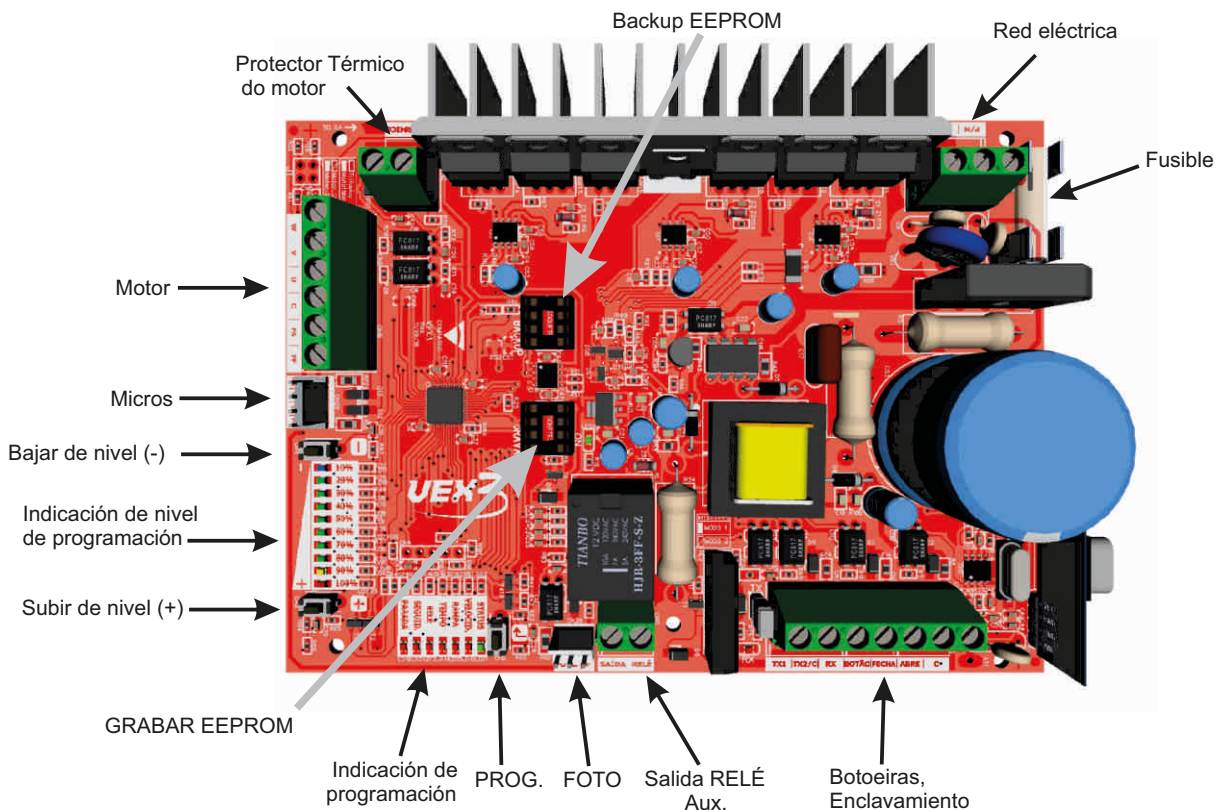

### 6.2- Recomendaciones de uso y aplicación.

La **VEX3** es la tarjeta utilizada en los movimentadores Corredizo Europa **D500**.

El uso del inversor no siempre puede garantizar el éxito del trabajo, por lo que para aumentar la velocidad de un motor hasta **180 Hz** es necesario verificar si el motor tiene suficiente potencia para abrir y cerrar la puerta sin usar toda la potencia para ello. No hay aumento de la potencia (potencia) en el motor cuando se usa el inversor, al aumentar la velocidad, la potencia del motor (par) disminuye, si se usa a **120Hz**, la potencia del motor cae a la mitad de la velocidad normal de 60Hz. .

- Cuando se utiliza la **D500** con el inversor **VEX3** en un portón que tiene dificultades de movimiento, ya sea por peso o por desplazamiento físico deficiente, no se garantiza la eficiencia de la velocidad.

- Con el uso de **VEX3 en UPS**, esto debería tener la salida en **220V**.

- El tiempo de viaje debe programarse a la velocidad deseada.

- Realice un reinicio general en la placa antes de comenzar la programación.

- Verifique la alineación del portón.

- Antes de operar el **VEX3** a través de controles o botones, verifique que los **LED** en la placa estén instalados correctamente para los interruptores de límite y la fotocélula. Con el **LED MENÚ** en la posición **STATUS**, los **LED** se iluminarán de la siguiente manera:

<b>LED 20% (VERDE)</b>	<b>LED 50% (VERDE)</b>	<b>LED 90% (AMARILLO)</b>
FIN DE RECORRIDO CERRAR ACTIVADO	FOTOCÉLULA ACTIVADA	FINDE RECORRIDO ABIERTO ACTIVADO

- Asegúrese de que Claves fin de recorrido no estén invertidos.
- Por razones de seguridad, se recomienda que el primer accionamiento del VEX3 se realice con el portón "en el medio" de la ruta, lejos de clave fin de recorrido.
- En la primera actuación, el portón debe estar siempre abierto. De lo contrario, será necesario invertir dos cables de conexión del motor.

### 6.3- Características técnicas

- Tensión de trabajo: 127 o 220 V
- Frecuencia de operación: 60 Hz a 180Hz;
- Código predeterminado y número de usuarios: HT (Binary 24 Bits) / 2048 usuarios y AX (Binary 12 Bits) / Infinity;
- Copia de seguridad en memoria EEPROM;
- Cierre automático programable;
- Tiempo de ruta auto programable;
- Configuración de la rampa de desaceleración;
- Modo de trabajo con o sin parada;
- Fin de curso NA;
- 3 entradas de botoeiras, común (abrir - cerrar), solo abrir y solo cerrar;
- Entrada para fotocélula NA o fotocélula seguidora;
- Función de enclavamiento (Clausura);
- Programación mediante teclas y pantalla LED;
- Entrada para protector térmico de motores trifásicos.

### 6.4- LEDs

#### LED ON

- Encendido: listo para funcionar
- Apagado: sin energía

#### LED STATUS

- Encendido: puerta detenida
- Parpadeando: puerta en movimiento

#### LED VELOCID – RAMPA – TEMPO – RELÉ – SEGUID – PARADA

- Encendido: en programación / configuración
- Apagado: fuera de horario
- Parpadeo: mal funcionamiento (Ver Artículo 3.1)

#### LED 10% – 20% – 30% – 40% – 50% – 60% – 70% – 80% – 90% – 100%

Activado- En programación / configuración: indica el nivel de configuración (según la tabla en el ítem 6)

- Encendido de apertura y cierre:

<b>LED 20% (VERDE)</b>	<b>LED 50% (VERDE)</b>	<b>LED 90% (AMARELO)</b>
FIN DE RECORRIDO CERRAR ACTIVADO	FOTOCÉLULA ACTIVADA	FINDE RECORRIDO ABIERTO ACTIVADO

#### 6.4.1- ERROR Señalización en los LED:

El VEX3 tiene una serie de protecciones integradas para garantizar la integridad de la tarjeta, así como la información del usuario (códigos de control y parámetros de configuración). Algunas de estas protecciones, cuando ocurren, se pueden ver a través de su interfaz LEDs. Son ellas:

**LED VELOCID.-** La tarjeta no funcionará si hay una **EEPROM** con datos de copia de seguridad válidos en el zócalo "**REC**".

**LED RAMPA** – Ninguno de los interruptores de límite se ha activado. Cuando comienza la rampa de desaceleración, el **VEX3** cuenta 30 segundos y apaga el motor por seguridad.

**LED TIEMPO** - Sobrecorriente en los IGBT.

**LED RED** - Fallo de red (bajo o sobre voltaje).

**LED SEGUID.** - Sobrecalentamiento del motor. (Es necesario conectar el protector térmico a los terminales PRO - térmicos).

**LED PARADA** – sobrecalentamiento de IGBT..

Si se produce alguno de los errores, la placa dejará de funcionar y no aceptará ningún disparo hasta que se resuelva el problema.

### 6.5- Cómo codificar un nuevo control:

- El menú debe estar en la posición **STATUS** y el motor debe estar apagado (LED STATUS encendido - no parpadea).
- Mantenga presionado el botón **\_ + \_** durante 2 segundos.
- El **LED AZUL** (10%) se ilumina para indicar que el panel de control está esperando un código **RF** válido.
- Si el panel de control reconoce el código recibido y aún no existe en la memoria, el **LED AZUL** parpadeará dos veces para indicar que la grabación fue exitosa. Si el código RF recibido ya existe en la memoria, el **LED ROJO** (100%) parpadea dos veces para indicar que el código no se ha grabado. Si todos los **LED** del gráfico de barras se iluminan (y permanecen encendidos durante 3 segundos), la memoria del código 2048 está llena.

### 6.6- Cómo restablecer el tablero

#### 6.6.1- Reset de controles:

- El menú debe estar en la posición **STATUS** y el motor debe estar apagado (LED STATUS encendido - no parpadea).
- Presione el botón **\_ - \_** por 5 segundos.
- Todos los **LED** de la barra% parpadearán dos veces, lo que indica que se ha borrado toda la memoria del dispositivo.

#### 6.6.2- Reset el tiempo de ruta:

- El menú debe estar en la posición **STATUS** y el motor debe estar apagado (LED STATUS encendido - no parpadea).
- Presione el botón **\_ - \_** y el botón **\_ + \_** durante 5 segundos.
- El **LED RAMPA** parpadea dos veces indicando que la ruta previamente aprendida ha sido eliminada.

#### 6.6.3- Reset General:

Esta operación borra todos los controles, el tiempo de viaje aprendido por el panel de control y todos los demás parámetros (velocidad, rampa, minutos ...) establecidos por el usuario.

- El menú debe estar en la posición **STATUS** y el motor debe estar apagado (LED STATUS encendido - no parpadea).
- Presione simultáneamente el botón **↵**, el botón **\_ + \_** y el botón **\_ - \_** durante 5 segundos.
- Todos los **LED** parpadearán dos veces.



## 6.7- Configuraciones

Configuración predeterminada de VEX3:

- **Velocidad:** 120 Hz
  - **Rampa:** CORTA
  - **Cierre automático:** deshabilitado
  - **Minutería:** deshabilitado
  - **Seguidor de fotocélula:** deshabilitado
  - **Inversión de portón directo:** deshabilitado (funcionará en modo abierto-cerrado).
- Cada vez que se realiza un restablecimiento general, VEX3 vuelve a esta configuración.

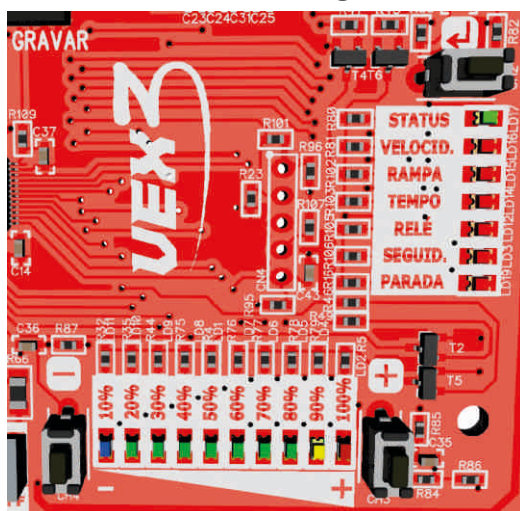
### 6.7.1- Entrar a la configuración



Para cambiar la configuración, presione y mantenga presionado durante 1 segundo el botón , el **LED de STATUS** verde se apaga y se enciende el **LED rojo de VELOCID.** Para cambiar a otras configuraciones simplemente presione el botón , cada vez que se presiona indica en el **LED** qué configuración será hecho. Mientras está en el menú, para cambiar la configuración utilice los botones **\_ + \_ y \_ - \_**, y los LED del 10% al 100% se iluminan para indicar el nivel.

Para salir de la configuración, simplemente presione el botón  hasta que el **LED de STATUS** se vuelva a encender, o espere 10 segundos para que regrese automáticamente.

### 6.7.2- Velocidad

VELOCIDAD (Hz)						
10%	30%	50%	60%	70%	80%	90%
20Hz	60Hz	100Hz	120Hz	140Hz	160Hz	180Hz

### 6.7.3- RAMPA velocidad fin de recorrido

La rampa sirve para controlar la velocidad final en el camino del portón, reduciendo el impacto de apertura y cierre. La distancia de inicio de la rampa se programa automáticamente, junto con el tiempo de ruta. Se pueden seleccionar hasta 3 niveles de rampa cortos, medianos o largos dependiendo de la instalación del portón. En **VEX3** no es posible usar sin la función de rampa:

Use los botones **\_ + \_ y \_ - \_** para cambiar la configuración.

RAMPA (% RECORRIDO)									
10%	20%	30%	40%	50%	60%	70%	80%	90%	100%
CORTA	MÉDIA	LARGA	—	—	—	—	—	—	—

### 6.7.4- Configurar cierre automático

Es posible configurar la puerta para que se cierre automáticamente cuando está completamente abierta, el cierre se activará después del tiempo establecido a través del jumper. **Nota:** Para dejar el cierre automático desactivado, ninguno de los **LED** de la barra% debe estar encendido. Use los botones **\_ + \_ y \_ - \_** para cambiar la configuración.

TIEMPO DE CIERRE AUTOMÁTICO (SEGUNDOS)									
10%	20%	30%	40%	50%	60%	70%	80%	90%	100%
1	5	10	15	20	25	30	60	90	120

### 6.7.5- RELÉ (Minuteira)

Configuración predeterminada de VEX3:

- **Velocidad:** 120 Hz
- **Rampa:** CORTA
- **Cierre automático:** deshabilitado
- **Minuteira:** deshabilitado
- **Seguidor de fotocélula:** deshabilitado
- **Inversión de portón directo:** deshabilitada (funcionará en modo abierto-cerrado).

Cada vez que se realiza un restablecimiento general, VEX3 vuelve a esta configuración.

TIEMPO RELÉ SEGUNDOS									
10%	20%	30%	40%	50%	60%	70%	80%	90%	100%
1	5	10	30	60	90	120	150	180	240

### 6.7.6- SEGUID. (Fotocélula seguidora)

Le permite configurar cómo funcionará la fotocélula. Operación normal, solo anti-aplastamiento o como seguidor, esta función hace que el portón se cierre automáticamente tan pronto como se libera la entrada de la fotocélula.

Use los botones **\_ + \_** y **\_ - \_** para cambiar la configuración.

SEGUID.									
10%	20%	30%	40%	50%	60%	70%	80%	90%	100%
FOTOCÉLULA HABILITADA									FOTOCÉLULA NORMAL

#### 6.7.6.1- Fotocélula (estándar de NA)

El inversor de frecuencia **VEX3** tiene una función de fotocélula, que se puede vincular a un sensor de movimiento para la inversión directa del control. Su función principal es anti-aplastamiento, como lo requiere IEC-60335-2-103. Cuando la puerta está en proceso de cierre, cualquier objeto que pase por el sensor / fotocélula invierte el portón, evitando su aplastamiento. Impulso negativo (**GND**). Mientras la señal de la fotocélula está obstruida, el usuario no puede cerrar el portón y solo puede detenerse y volver a abrirla.

**NOTA:** El convertidor de frecuencia **VEX** garantiza un funcionamiento completo solo con las fotocélulas de la marca Compatec.

### 6.8- PARADA

Le permite configurar si durante la ruta, cuando se requiere una inversión, si será directa (abrir y cerrar - cerrar y abrir) o si se detendrá antes de invertir (abrir, detener y cerrar - cerrar para abrir).

Use los botones **\_ + \_** y **\_ - \_** para cambiar la configuración.

PARADA									
10%	20%	30%	40%	50%	60%	70%	80%	90%	100%
PARADA HABILITADA									INVERSÃO DIRECTA

### 6.9- Programar el tiempo de ruta

El tiempo de ruta se realiza automáticamente.

Durante la primera apertura o cierre, la velocidad del motor se reducirá (2/3 de su velocidad nominal a 60 Hz). En esta apertura o cierre, el portón debe recorrer todo el camino (desde un interruptor de límite al otro interruptor de límite) sin interrupción después de eso, se programará el tiempo de ruta.

Después de este ciclo de aprendizaje, la velocidad del motor será equivalente a la velocidad máxima definida por el usuario.

**Nota 1:** Si es necesario reprogramar el tiempo de ruta, debe eliminarse mediante la tecla de programación y volver a programar. (Ver ítem 5.2)

**Nota 2:** En caso de falla de energía, el tiempo de ruta no se pierde, pero el siguiente disco está a 45 Hz si no tiene uno de los interruptores de límite activado.

### 6.10- BACKUP de controles

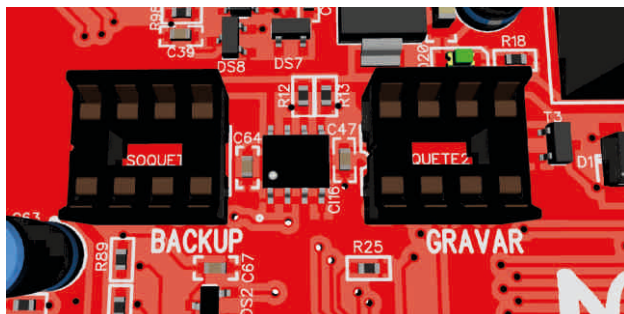

riesgo de perder o dañar el componente.

**Nota:** VEX3 no funcionará si no se elimina la memoria del zócalo GRABAR.

Puede guardar los controles, los parámetros y la ruta aprendida en una memoria **EEPROM** (modelo 24LC64) y cambiar a otro VEX3 en caso de que necesite reparar la placa.

El zócalo **GRABAR** es para escribir de la tarjeta a la memoria o de la memoria a la tarjeta, y el zócalo **BACKUP** es para almacenar la memoria después de la grabación, por lo que no es necesario

#### 6.10.1- BACKUP de memoria VEX 3 (EEPROM EXTERNA)

Esta operación realiza una copia de seguridad de la memoria interna del conmutador en una **EEPROM** externa.

· Con la central desenergizada (fase y neutro desconectados), se debe colocar una **EEPROM** de 64kB (o más grande) en el zócalo "**GRABAR**".

· Energizar el tablero.

· Si el panel de control ha reconocido **EEPROM**, todos los LED de MENÚ (VELOCIDAD, RAMPA, TIEMPO, RELE, SEGUIR y DETENER) se iluminan y el **LED AZUL** parpadea indicando que se puede presionar el botón **\_ \_**. (Si EEPROM ya tiene una copia de seguridad válida, el **LED ROJO** también parpadea)

· Al presionar el botón **\_ \_** durante 5 segundos, se inicia el proceso de copia de seguridad (si hay datos **EEPROM**, se perderán).

· El porcentaje del proceso de copia de seguridad puede ir acompañado de LED del 10% al 100%.

· Cuando finaliza el proceso, el LED 100% se ilumina y el **LED VELOCID.** borrarlo

· Desenergice la placa, retire la **EEPROM** del zócalo "**GRABAR**". La **EEPROM** se puede "almacenar" en el zócalo "**BACKUP**".

#### 6.10.2- RESTAURAR LA MEMORIA EEPROM (EEPROM EXTERNA VEX3)

Esta operación copia datos de una memoria EEPROM externa (controles, parámetros y ruta aprendida) a la memoria interna de una central, siempre que la **EEPROM** se haya utilizado previamente como respaldo de alguna central **VEX3**.

· Con la central desenergizada (fase y neutro desconectados), se debe colocar una EEPROM con una memoria de respaldo válida en el zócalo "**GRABAR**".

· Energizar la placa.

· Si la EEPROM contiene una memoria de respaldo válida, todos los LED MENÚ (VELOCIDAD, RAMPA, TIEMPO, RELE, SEGUIR y DETENER) se iluminan y el LED rojo parpadea indicando que se puede presionar el botón **\_ + \_**. (El LED AZUL también parpadeará)

· Al presionar el botón **\_ + \_** durante 5 segundos, se inicia el proceso de restauración de la copia de seguridad (se perderán todos los datos contenidos en la memoria central de la unidad de control).

· El porcentaje del proceso de copia de seguridad puede ir acompañado de LED del 10% al 100%.

· Cuando finaliza el proceso, el LED 100% se ilumina y el **LED VELOCID.** borrarlo

· Desenergice la placa, retire la **EEPROM** del zócalo "**GRABAR**". La EEPROM se puede

"almacenar" en el zócalo "BACKUP".

### 6.11- Alimentación de red eléctrica

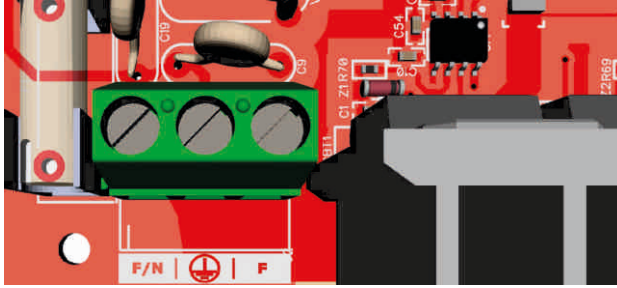

Es posible alimentar el **VEX3** a **127 V** o **220 V**, pero su eficiencia operativa es mayor cuando la fuente de alimentación está a 220 V (de acuerdo con la tabla de peso x velocidad).

D500			
PESO PORTÓN	FRECUENCIA MÁXIMA DO MOTOR		CICLOS: APERTURA CIERRE
	REDE 220 Vac	REDE 127 Vac	
200Kg	180 Hz	100 Hz	CONTÍNUO (Com base de referência, acima de: 120 ciclos)
300Kg	160 Hz	80 Hz	
400Kg	140 Hz	80 Hz	
500Kg	140 Hz	60 Hz	

### 6.12- MOTORES

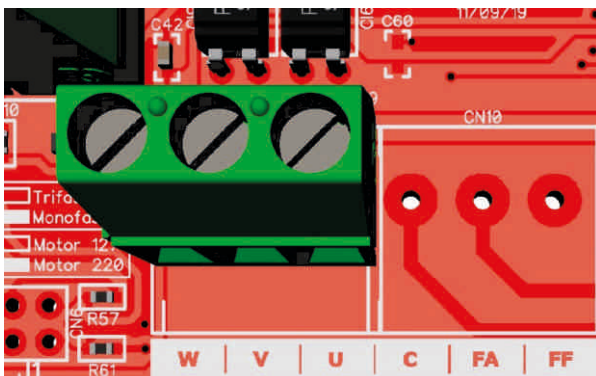

El **VEX3** está proyectada para funcionar en motores de línea D500 que son motores trifásicos 1/3CV y 1/2CV.

### 6.13- BOTÓNS

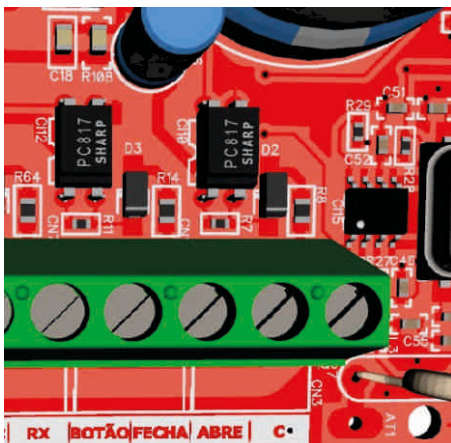

En **VEX3** hay tres entradas botoeiras que abren y cierran la puerta y funcionan con el borne C (Común).

**BOTÓN:** Funciona como un control remoto registrado. Cuando se le da un pulso, abre o cierra la puerta, según el estado. Si se activa cuando la puerta está en movimiento, la puerta se detendrá o retrocederá según la configuración de **DETENCIÓN:**

**ABIERTO:** cuando se activa es solo para abrir el portón. Si el portón está completamente abierto en movimiento de apertura, se ignora el comando.

**CERRAR:** Se usa exclusivamente para cerrar el portón. Si o portón está completamente cerrada o en movimiento de cierre, el comando se ignora.

### 6.14- Enclavamiento para portón (dos portões)

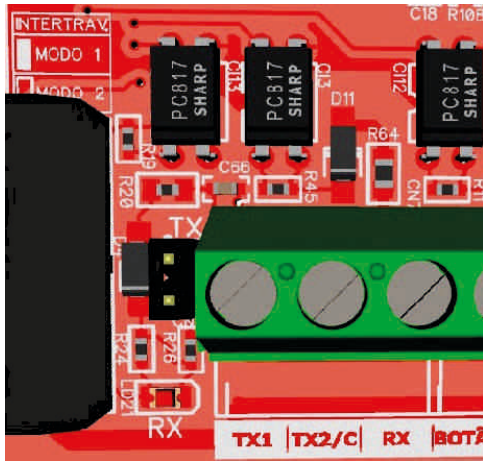

En el sistema de enclavamiento, cuando se activa una placa **VEX3** (abrir una puerta), la activación de la otra placa solo se permitirá después de abrir y cerrar la puerta activada previamente. No es posible que ambas puertas estén abiertas al mismo tiempo.

Puede interconectar 2 VEX3 directamente o usar un comando de bloqueo de puerta.

Interconecte dos VEX3: para utilizar la función, el puente TX debe estar cerrado, las salidas TX1 - TX2 / C-RX deben estar interconectadas en ambas tarjetas. El TX1 de una tarjeta está conectado al RX de la otra tarjeta, y el TX2 / C está conectado al TX2 / C.

Uso del comando de enclavamiento: para usar esta función, el jumper TX debe estar abierto, por lo que las salidas TX1 y TX2 / C actúan como un contacto **NA / NC**, al igual que un sensor de apertura, donde indica cuándo el portón está abierto o cerrado. Con el portón abierto, el contacto es como **NA** y con la puerta cerrada es con el contacto **NC**.

### 6.15-. Protector Térmico

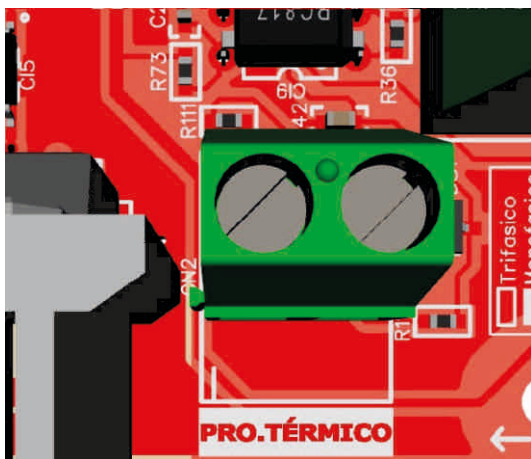

En el motor trifásico, el protector térmico debe conectarse por separado, para esto hay una entrada en VEX3.

Si no se utiliza el protector térmico, esta entrada debe conectarse a los 2 bornes.

### 6.16- Red Aux.

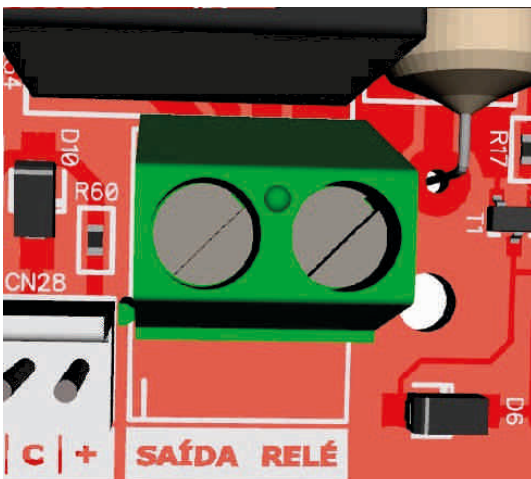

Esta salida sirve para conducir un relé auxiliar, donde el tiempo de activación se define mediante la configuración **RELÉ**.

Esta salida son los contactos **NA** del relé, donde en el momento de la activación es como **NC**.





suporte@compatec.com.br  
fone:(54)4009 4711

### **PLAZO DE GARANTÍA**

El producto que se solicita garantía, debe ser analizado por la Asistencia Técnica / Soporte Técnico Compatec, con el fin de verificar el mencionado defecto. Si la Asistencia Técnica / Soporte Técnico (ATC) de Compatec lo identifica y encuentra que es un defecto de fabricación durante el período de garantía, la responsabilidad de Compatec se limita a la reparación o reemplazo del producto fabricado por ella. Recordando que el reemplazo o reparación del producto no extiende el período de garantía.

### **LA GARANTÍA NO CUBRE**

Compatec declara nula o sin efecto la garantía si el producto ha sufrido daños ocasionados por mal uso, descuido, deterioro natural, daños por terceros, desconocimiento de las instrucciones contenidas en el Manual de Instalación, falta de puesta a tierra, instalación del producto en ambientes inadecuados expuestos a humedad o calor excesivo; fenómenos de la naturaleza, fluctuación de voltaje, conexión de voltaje incorrecta y descarga eléctrica causada por rayos, daños por agua, fuego y transporte inadecuado; por ser enviado para mantenimiento a cualquier asistencia técnica no autorizada por ATC. Compatec se reserva el derecho de modificar, mejorar o realizar cambios según lo considere necesario, en cualquier componente del producto, en cualquier momento y sin previo aviso. Si es necesario incorporar los cambios en los productos ya vendidos, se enviará un aviso de retiro del producto (RECALL). Los procedimientos para el envío de los productos se establecen en la POLÍTICA DE ASISTENCIA TÉCNICA COMPATEC.

Atentamente, Automatización y seguridad COMPATEC

RECORTAR AQUÍ



Natal Chiarello,440| Sanvitto II |  
95012-663| Caxias do Sul - RS  
Fone: + 55 (54) 4009 4700

*Guardar para referencia futura*  
Dezembro/2021- R06