



GUÍA RÁPIDA DE INSTALACIÓN
Automatizador Electrónico para
Portón Corredizo con mando

VEX4
TRIFÁSICO
INVERSOR DE
FRECUENCIA



CORREDIZO
EUROPA

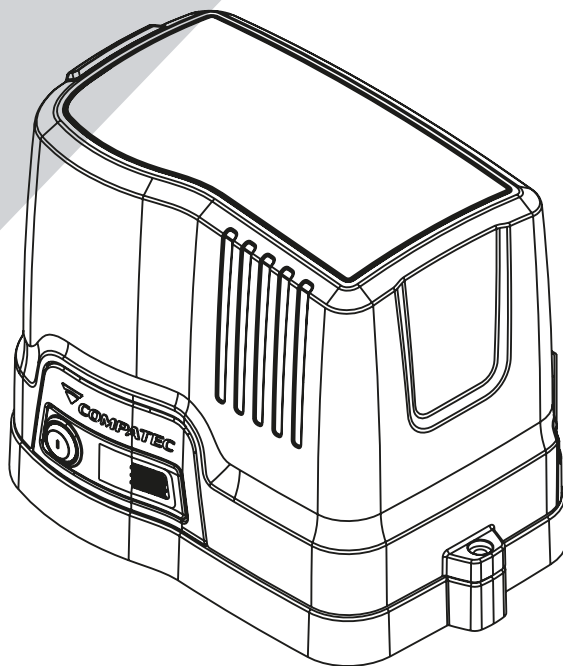

INDICE

1- Presentación.....	3
2- Características.....	4
3- Principios funcionales del Movimentador Electrónico.....	5
4- Dimensiones del automatizador.....	5
5- Automatizador de portón electrónico con sistema corredizo... 5	5
5.1- Proced. fijación do automatizador corredizo.....	5
5.2- Proced. de liberación manual del automatizador corredizo.....	6
5.3- Vista expandida.....	7
5.3- Lista de materiales.....	8
6- Presentación da VEX4.....	9
6.1 - Características Técnicas:.....	9
6.2-Recomendaciones de uso y aplicación.....	9
6.3-Cononociendo su producto:.....	10
6.4 – LEDS.....	10
6.5 - Cómo codificar un nuevo control.....	11
6.6 - Cómo restablecer la memoria.....	11
6.7 – RELÉ (Rele Aux. NA).....	11
6.8 - Selección de límite FF FA (NA o NF).....	11
6.9 - Fococélula (Estándar NA).....	11
6.10 - Programar el tiempo de recorrido.....	12
6.11 – Velocidad.....	12
6.12 - Rampa (Velocidad final do recorrido).....	12
6.13 - Configurar cierre automático.....	12
6.14 - Reversión.....	12
6.15 – Jumper RED/MOTOR.....	12
6.16 – Botóns.....	13
6.17 – Esquema de Ligaçãõ	13
7- Plazo de garantía.....	14

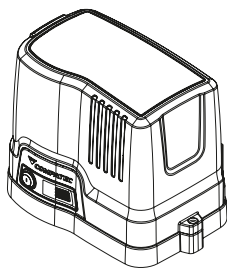

Gracias por comprar el automatizador corredizo Europa COMPATEC.

1- Presentación:

Los automatizadores de portones electrónicos son equipos diseñados para automatizar el portón para brindarle a las personas más tranquilidad al permitir que el portón se abra de forma remota sin necesidad de contacto manual. Con un simple toque en el control, el portón se abre y solo otro toque el portón se cierra (una vez completamente abierto). Es obligatorio utilizar un sensor de barrera para la protección.

El automatizador de portón eléctrico se ha desarrollado para cumplir con las normas IEC 60335-2-103 e IEC 60335-2-95 tanto para la certificación de calidad como para los requisitos técnicos.

Antes de manipular el automatizador eléctrico de portón, lea atentamente la información contenida en este manual, que presenta todos los componentes necesarios para el funcionamiento completo del sistema y una instalación segura.



ATENCIÓN

Para mayor seguridad durante el uso, es obligatorio instalar fotocélulas. Este equipo es para uso exclusivo de la automatización de portones. Este aparato no está diseñado para ser utilizado por personas (incluidos niños) con capacidad física o mental reducida, o personas sin experiencia y conocimiento, a menos que hayan recibido instrucciones de utilizar el aparato o estén bajo la supervisión de una persona responsable de su seguridad. Se recomienda que los niños sean supervisados para asegurarse de que no estén jugando con el aparato.

- Siga todas las instrucciones para evitar que la instalación incorrecta del equipo pueda causar lesiones graves.
- La activación manual puede causar un movimiento incontrolado de parte de la automatización debido a fallas mecánicas o desequilibrios.
- Antes de instalar el automatizador, asegúrese de que el portón esté en buenas condiciones mecánicas, correctamente equilibrado y que cierre y abra correctamente.
- Tenga cuidado de no soltar el portón manualmente, ya que un portón abierto puede caerse rápidamente debido a resortes débiles, rotos o desajustados.
- Después de la instalación, asegúrese de que el mecanismo esté correctamente ajustado y que el automatizador inhiba el movimiento cuando entra en contacto con un objeto de 40 mm de altura colocado en el piso.
- Cada mes verifique que el automatizador revierte cuando detecte un objeto de 40 mm de altura colocado en el piso. Ajuste si es necesario y verifique ya que un ajuste incorrecto pueda representar un peligro.

AVISOS IMPORTANTES:

El automatizador no se puede usar en una parte ocupada que incorpore algún tipo de puerto suplementario a menos que el automatizador no se pueda operar si este puerto suplementario está abierto.

- Instale el miembro de accionamiento de liberación manual a una altura de menos de 1,8 metros.
- Fije permanentemente la advertencia de liberación manual cerca del elemento de accionamiento de liberación manual. Consejo: coloque una etiqueta en el brazo de liberación manual.
- Después de la instalación, asegúrese de que algunas partes de portón no se extiendan a vías públicas o calles.

ATENCIÓN

Examine con frecuencia la instalación de desequilibrio y los signos de desgaste o daño a los cables, resortes y montaje. No lo use si se requiere reparación o ajuste.

- Si el cable de alimentación está dañado, debe ser reemplazado por el fabricante o agente autorizado o persona calificada para evitar riesgos.
- Antes de la instalación, asegúrese de que el rango de temperatura del automatizador sea adecuado para la ubicación.
- Después de la instalación, asegúrese de que el mecanismo esté ajustado correctamente y que el sistema de protección y cualquier liberación manual funcionen correctamente.
- Ubicación donde se puede instalar: áreas exteriores o interiores.
- La parte móvil puede ser de rejilla o material sólido, respetando el peso descrito en las características técnicas.

2. Características técnicas de D500

	EUROPA D500	
REFERENCIA	D500R	D500M
MOTOR POTENCIA (CV/W)	P39 110V TRIF 244W	P39 110V TRIF 244W
VOLTAJE	220V	220V
REDUCCIÓN	1:25 <i>Corona de Bronce</i>	1:25 <i>Corona de Bronce</i>
ELECTRÓNICA	VEX4	VEX4
FIN DE RECORRIDO	Reedswitch	Microllave
FRECUENCIA	50/60	50/60
ACOPLAMIENTO	Sin fin	Sin fin
PESO	500Kg	400Kg
SISTEMA MOV./TRAC.	Cremallera/M4	Cremallera/M4
DIMENSIONES	C=33cm L=27,5cm A=16cm	C=33cm L=27,5cm A=16cm

	D500	
PESO DO PORTÓN	RED 220 Vac	CICLOS (H) APERTURA/CIERRE
200Kg	120Hz	CONTINUO
300Kg	120Hz	CONTINUO
400Kg	120Hz	CONTINUO
500Kg	120Hz	CONTINUO

3. Principio de funcionamiento do automatizador:

La automatización del portón eléctrico se compone de cuatro partes. una parte estructural con base de aluminio y una cubierta de plástico polimérico, una parte eléctrica (cable de alimentación, conductores de conexión, control electrónico, motor ...), una parte mecánica (motor, reductor ...) y control remoto, responsable por el accionamiento del mismo. Cada parte tiene funciones específicas, siendo la parte estructural la que confiere rigidez, protección a otras partes y acabado al producto. La parte eléctrica a su vez permite la activación del equipo.

3.1 Puesta Tierra:

Se requiere conexión a tierra en el automatizador del portón.

4. Dimensiones del automatizador:

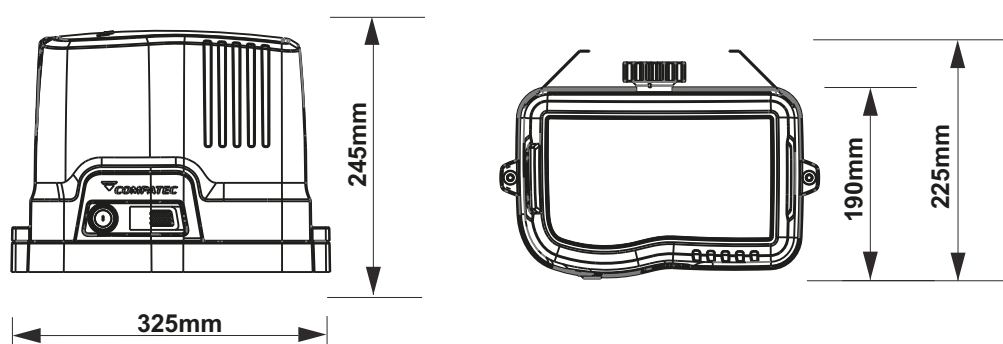

5. Automatizador electrónico para portón con sistema corredizo:



Figura: Vista de la instalación del automatizador con sistema corredizo.

5.1- Procedimiento de fijación do automatizador corredizo:



Figura 2: Para fijar las bases del kit al cuerpo de automatizador corredizo, es necesario quitar la cubierta.

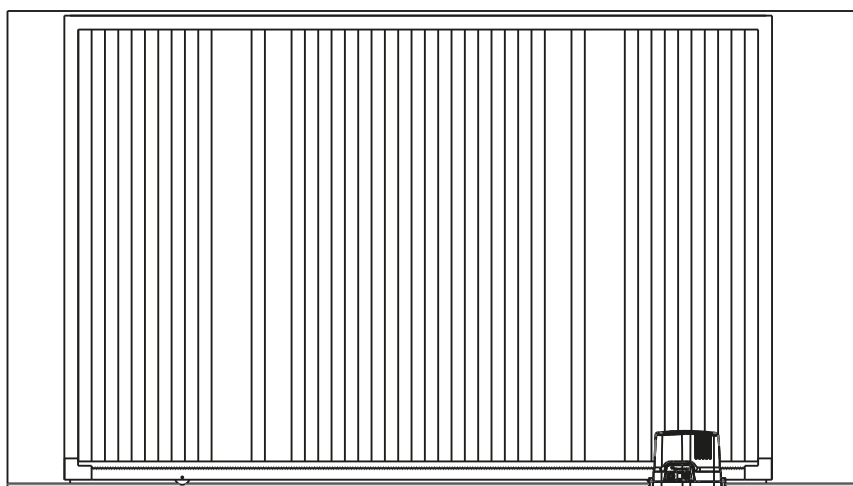

Figura 3: Vista del ajuste de la corona del automatizador corredizo na cremalleira listo para usar.

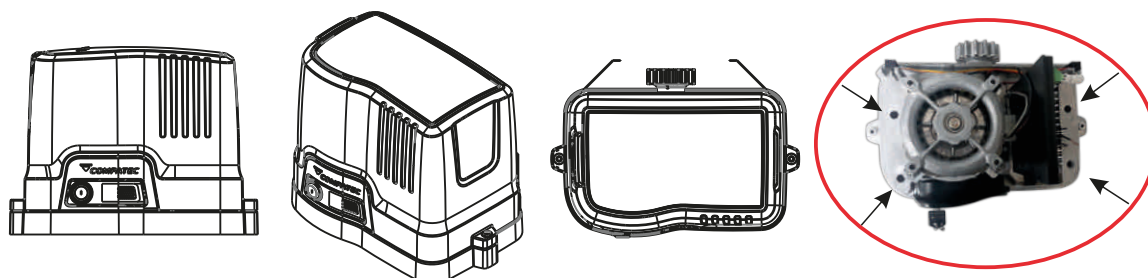

Figura 4: Coloque los toques finales en ambos extremos de la cremallera

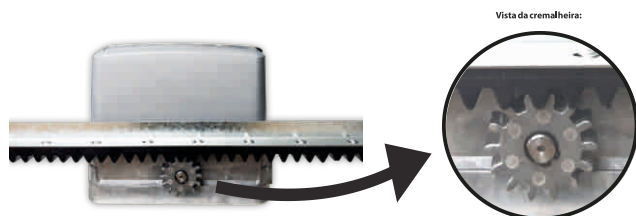

Figura 5: Vistas del Automatizador corredizo montado en portón, listo para usar.

5.2- Procedimiento de liberación manual del Automatizador corredizo:

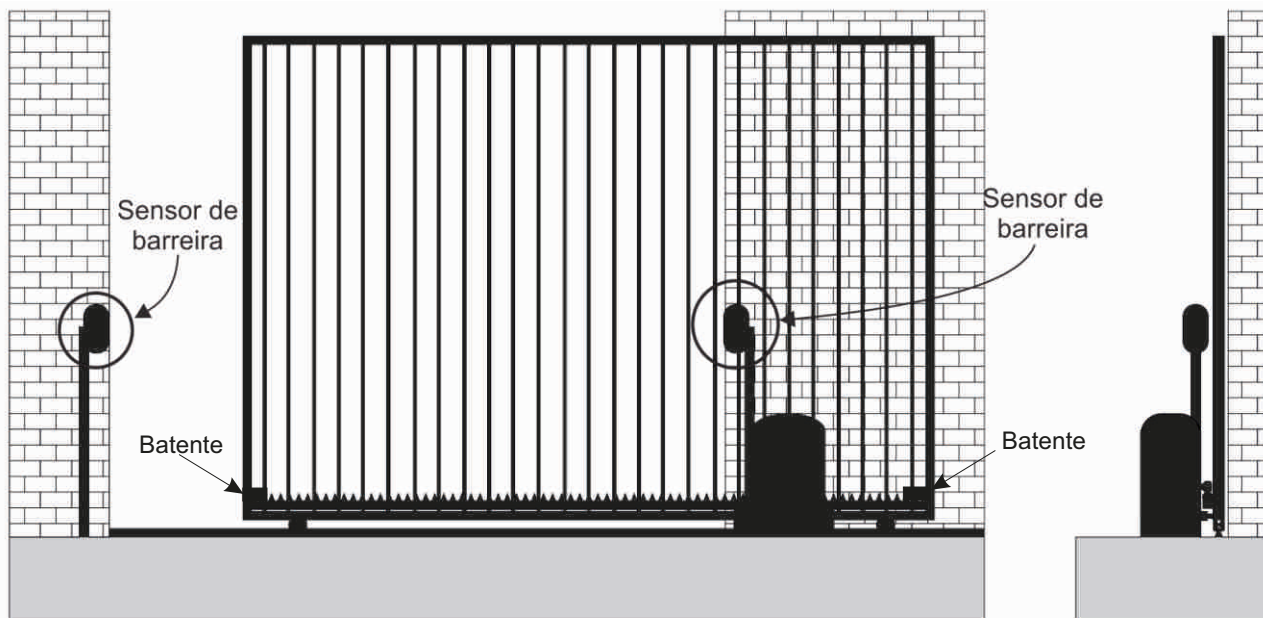

Figura 7: Destravamiento manual del portón.

5.3 -Vista Expandida

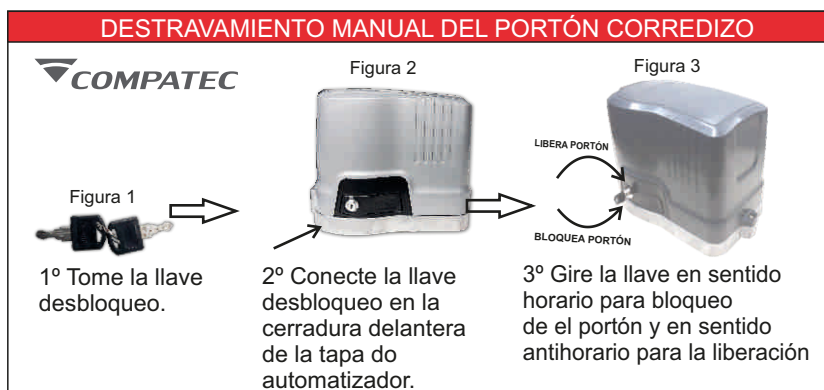
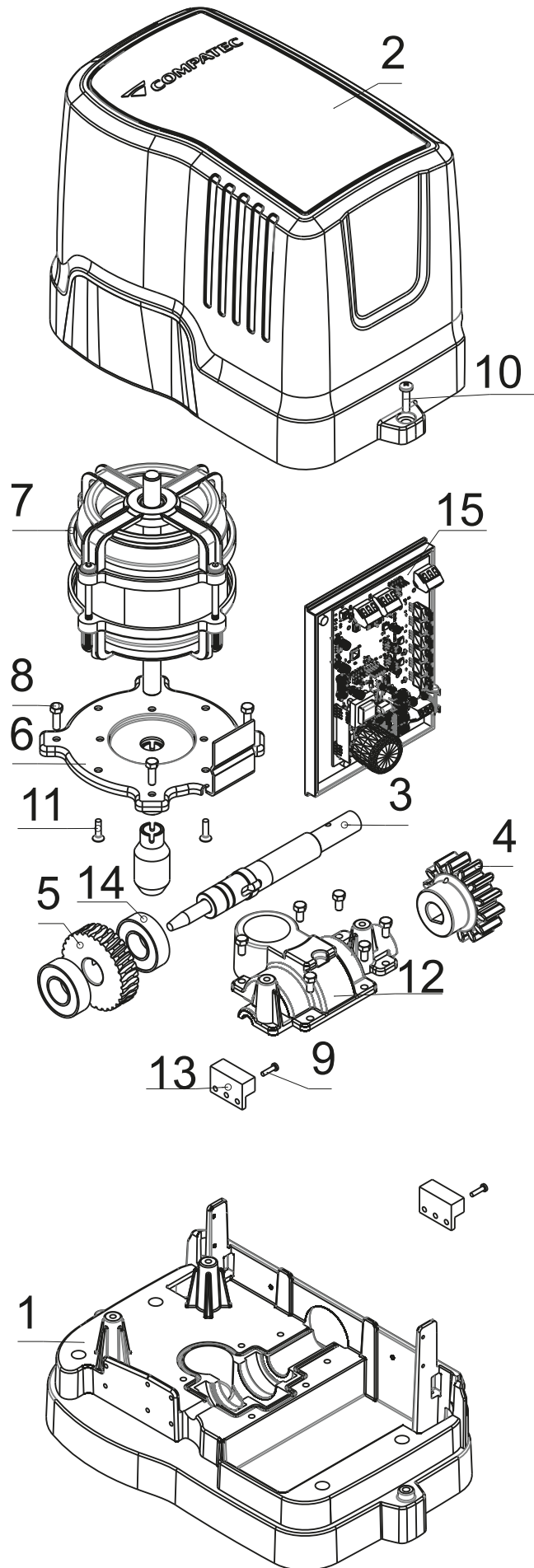

5.4- Lista de materiais

ITEM	CÓDIGO	DESCRIÇÃO	QTD
1	6891	BASE CARCASA INFERIOR AL DZE	1
2	6831	CARENADO PP GRIS DZ EUROPA	1
3	6948	EIXO DESLIZANTE DZE	1
4	6889	ENGRANAJE AL14D M4 DZE	1
5	6707	CORONA 1:25 BRONCE CORREDERA LÍNEA EUROPA	1
6	6849	FLANGE DZ EUROPA 1,95MM ZC	1
7	6258	MOTOR EL. IP00 P39AL 1/3CV 110V TRIF. 4 POLOS 60HZ	1
8	6369	TORNILLO CABEZA HEXAGONAL M5X16MM	10
9	5947	TORNILLO ACERO 5.8 MQ PAN FC DIN 7985 M4 X 0.7 X 12	2
10	6666	TORNILLO ACERO 5.8 MQ PAN FC DIN 7985 M5X0.8X16 ZA	2
11	5202	TORNILLO TRILOBULAR CABEZA PLANA TORX M5X12	4
12	6890	CARCASA SUPERIOR AL DZE	1
13	6914	CHICOTE REED DESL. EUROPA INVERS. VEX C/ AMPOLLA	2
14	6840	ROLAMENTO-6004ZZ C3 B	2
15	7172	VEX4 433MHZ LVZ - INVERSORA MONOFASICA PARA PORTÃO DE GARAGEM	1

6 - Presentación

VEX4

La unidad inversora de frecuencia **VEX 4** fue desarrollada para ajustar la velocidad de las máquinas monofásicas para que pueda alcanzar hasta un 100% más que su velocidad nominal. No es necesario cambiar el motor ya instalado, sin embargo, **RETIRAR EL CONDENSADOR DEL MOTOR es OBLIGATORIO**. Su programación es sencilla. En solo unos pocos pasos, su panel de control estará listo para su uso.

6.1 - Características Técnicas:

- Voltaje de trabajo: 127Vac o 220Vac.
- Motor monofásico;
- Para motores de 220V hasta 1 / 3CV (244W);
- Frecuencia de funcionamiento: 60 Hz, 90 Hz o 120 Hz;
- Normas de código y número de usuarios:
HT (binario de 24 bits) / 2048 usuarios y AX (binario de 12 bits) / infinito;
- Cierre automático programable mediante puentes;
- Tiempo de viaje programable automáticamente;
- Modo de trabajo con o sin parada;
- Final de carrera NA o NC;
- El botón se abre / cierra;
- Entrada para fotocélula NA;
- Alcance ± 30 m;
- Selección de tamaño de rampa

6.2-Recomendaciones de uso y aplicación

- **VEX 4** es una placa de mantenimiento universal para productos del mercado.
- Cambiar una placa normal a un inverter puede no siempre garantizar el éxito del trabajo, por lo que para aumentar la velocidad de un motor a 120Hz, es necesario comprobar si tiene suficiente potencia para ello, ya que no hay aumento de potencia. al instalar el inversor central. A medida que aumenta la velocidad, la potencia (par) del motor disminuye. En el caso de utilizar 120Hz, por ejemplo, la potencia del motor cae a la mitad de lo que tendría a una velocidad de 60Hz (estándar para placas de puerta comunes). De esta forma, habrá motores que podrán funcionar a la velocidad máxima del inversor y otros que no.
Utilizando la fuente de alimentación a 220Vac, y el uso de motores monofásicos 220V, la pérdida de potencia es más significativa que en los casos de uso de motores monofásicos 127V en redes 220Vac, donde la eficiencia es mayor, donde es posible minimizar electrónicamente la pérdida de torque. Por lo tanto, observe si el motor a instalar tiene potencia "sobrante" para que pueda "convertir" en velocidad, sin comprometer el par.
- No recomendamos instalar el **VEX 4** en un portón que ya tenga dificultades para moverse, ya sea por peso o por malas condiciones físicas de desplazamiento del portón, ya que no tendrá la eficiencia necesaria para utilizar la mayor velocidad de apertura y cierre.
- Observe los volquetes para que el cinturón no esté demasiado apretado;
- Con el uso de **VEX 4** en nobreak, la salida debe ser de 220 V y el motor utilizado en el motor debe ser de 127 V.
- En el caso de automatismos que llevan algún tiempo instalados, donde se utiliza un micro final de carrera, siempre recomendamos sustituirlos, ya que pueden haber sufrido mucho desgaste.
- Recomendamos utilizar los finales de carrera NA.
- Realice un reset general en la placa antes de iniciar la programación.
- Verificar la alineación de puertas correderas y mostrador pesos en inclinación de movimentadores basculantes.

6.3-Cononociendo su producto:

La siguiente figura muestra la ilustración de la placa de circuito **VEX 4** y una descripción de sus entradas y salidas:

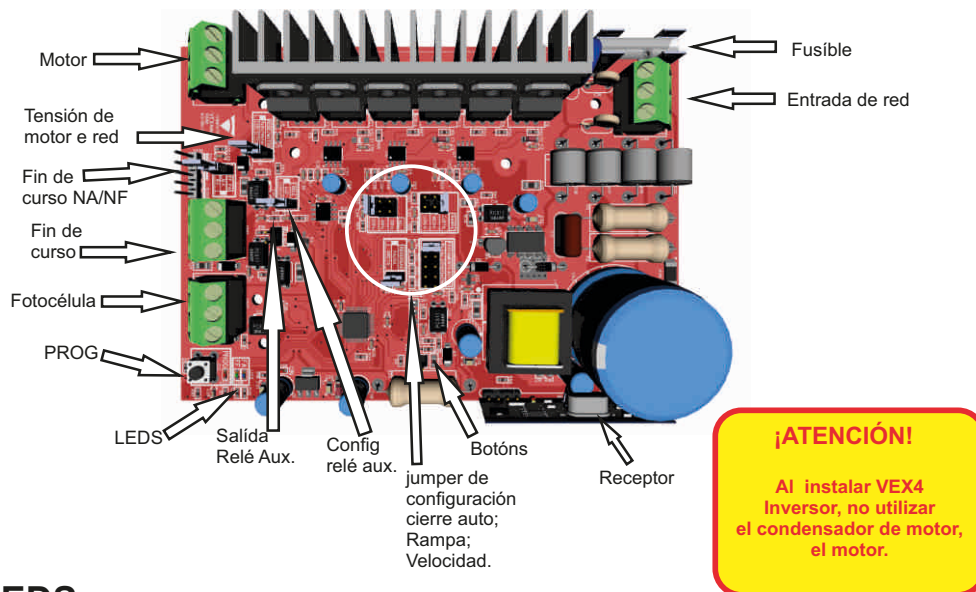

6.4 – LEDES

LED FA

-**Encendido:** Fin de carrera de apertura activado.

-**Apagado:** En movimiento o sin el final de carrera de apertura activado.

LED FF

-**Encendido:** Fin de carrera de cierre activado.

-**Apagado:** En movimiento o sin carrera de cierre activada.

LED PROG

- **Encendido:** Esperando código de control.

-**Apagado:** Fuera de programación, no hay error en la placa, no hay señal de control registrada.

-**Parpadeando:** Reportando un error, recibiendo control registrado o cambio en la configuración de los puentes.

6.4.1 - Advertencias de ERROR LED PROG

El inversor de frecuencia **VEX4** informa errores en la placa haciendo parpadear el **LED PROG**, cada error es informado por una serie de parpadeos:

2 veces - Sobretemperatura

3 veces - Problema de límite

4 veces - Problema de la red eléctrica

Si ocurre algún error, la tarjeta dejará de funcionar. El **LED PROG** comenzará a parpadear para indicar el error. Deberá activar el control o el botón para **RESTABLECER** el problema. Cuando se activa el siguiente control, **VEX 4** activará el portón, si el problema persiste la tarjeta dejará de funcionar nuevamente, informando al **LED PROG** de los parpadeos del error.

2 veces - Sobretemperatura

3 veces - Problema de límite

4 veces - Problema de la red eléctrica

Si ocurre algún error, la tarjeta dejará de funcionar. El **LED PROG** comenzará a parpadear para indicar el error. Deberá activar el control o el botón para **RESTABLECER** el problema. Cuando se activa el siguiente control, **VEX 4** activará el portón, si el problema persiste la tarjeta dejará de funcionar nuevamente, informando al **LED PROG** de los parpadeos del error.

6.5 - Cómo codificar un nuevo control

Presione y suelte la tecla **PROG**, el **LED PROG** se encenderá. Luego presione la tecla del control que desea registrar, si se activa un control válido, el **LED PROG** se apagará. Si no se registra ningún control, **VEX4** saldrá del modo de registro en 25 segundos.

Si la memoria está llena al intentar registrarse, el **LED PROG** parpadeará 10 veces.

6.6 - Cómo restablecer la memoria

6.6.1 - Para borrar solo el tiempo de recorrido, presione y mantenga presionada la tecla "**PROG**" durante al menos 5 segundos. El **LED PROG** parpadeará 2 veces indicando que la ruta ha sido eliminada.

6.6.2 - Para un reinicio general (tiempo de recorrido y controles), presione y mantenga presionada la tecla "**PROG**" durante al menos 10 hasta que se encienda el LED. En este momento, suelte la tecla "**PROG**". El LED permanecerá encendido hasta que se borre toda la memoria.

6.7 – RELÉ (Rele Aux. NA)

El Jumper RELAY sirve para definir el tiempo de activación de la salida RELAY AUX.

Jumper cerrado: La salida **AUX RELAY** se dispara junto con abrir o cerrar el portón. Quedarse así durante 3 minutos desde cada inicio.

Puente Abierto: La salida **RELE AUX** se activa con cada apertura o cierre de portón y permanece activa mientras el motor está en movimiento. Función recomendada para activar cerraduras electromagnéticas y cerraduras eléctricas.

6.8 - Selección de límite FF FA (NA o NF)

Para programar el interruptor de límite como NA o NF, simplemente seleccione el jumper "MICRO".

Jumper cerrado: límite configurado NA;

Jumper abierto: final de carrera configurado NC;

Obs.: RECOMENDAMOS EL USO EN NA.

6.9 - Fococélula (Estándar NA)

El inversor de frecuencia **VEX4** tiene una función de fotocélula, que se puede conectar a un sensor de movimiento, para la inversión directa del comando. Su función principal es anti-aplastamiento, como lo requiere **IEC-60335-2-103**. Cuando el portón está en curso de cierre, cualquier objeto que pase por el sensor / fotocélula del portón se invierte, evitando que se aplaste. Activación por pulso negativo (GND). Mientras la señal de la fotocélula esté obstruida, el usuario no podrá cerrar la cancela y solo podrá detenerla y volver a abrirla.

Nota: El convertidor de frecuencia VEX garantiza su pleno funcionamiento solo con fotocélulas de la marca Compatec.

6.10 - Programar el tiempo de recorrido

El tiempo de recorrido se ajusta automáticamente. En el primer ciclo (apertura y cierre) la cancela se desplazará a 40 Hz, por lo que no habrá problema de impacto al final del recorrido. En este ciclo, **VEX 4** automáticamente, registrar el tiempo de recorrido. Después del primer ciclo a 40 Hz, se debe realizar un nuevo ciclo, haciendo que la cancela complete todo el recorrido (hasta que se activen los finales de carrera) sin ninguna interrupción. En este ciclo, **VEX 4** ajustará la frecuencia de operación seleccionada. Posteriormente se programará el tiempo de recorrido y la distancia de activación de la rampa.

Obs. 1: Si es necesario reprogramar el tiempo de recorrido, se debe borrar con la llave de programación y volver a programar. (Ver ítem 6.1)

Obs. 2: En caso de corte de energía, el tiempo de recorrido no se pierde. Si la cancela no tiene uno de los finales de carrera activado, la siguiente activación tiene lugar a 40 Hz hasta que se active uno de los finales de carrera.

6.11 – Velocidad

La unidad inversora de frecuencia **VEX 4** tiene un ajuste de velocidad para que el portón se abra, que puede variar de 60, 90 o 120 Hz, seleccionable mediante jumper. Para seleccionar la velocidad simplemente coloque el jumper en la posición deseada: 60 Hz | 90 Hz | 120 Hz. Con cada cambio de velocidad a través del jumper, el panel de control ajustará la frecuencia de operación seleccionada. De esta forma, el ciclo que tiene lugar tras el cambio de jumper debe estar completo (hasta que se activen los finales de carrera) sin ninguna interrupción.

6.12 - Rampa (Velocidad final do recorrido)

La rampa se utiliza para controlar la velocidad final a lo largo de la puerta, reduciendo el impacto de apertura y cierre. La distancia de activación de la rampa se programa automáticamente, junto con el tiempo de viaje. Con el Jumper rampa es posible seleccionar 3 niveles de rampa, **CORTA, MEDIA o LARGA**, dependiendo de la instalación de la cancela.

Nota: En **VEX4** no es posible utilizarlo sin la función de rampa.

6.13 - Configurar cierre automático

Es posible configurar el portón para que se cierre automáticamente cuando esté completamente abierta.

El cierre se activará pasado el tiempo configurado mediante jumper. Para configurar el tiempo de cierre automático, simplemente seleccione el jumper “CERRAR AUTO” en el tiempo deseado (5, 25, 45 o 70 segundos). Posición deshabilitada predeterminada de fábrica 0s.

6.14 - Reversión

Es posible configurar la forma de invertir la cancela, si está en movimiento, al activar el control o pulsador, la cancela puede realizar una inversión directa o detenerse en el medio del camino para invertir la dirección después de una nueva activación.

Jumper cerrado: abierto a cerrado

Jumper abierto: inversión directa

6.15 – Jumper RED/MOTOR

La fuente de alimentación del **VEX4** puede ser de **127 V o 220 V** y utilizar solo motores monofásicos.

La configuración de fábrica está configurada para utilizar motores con el mismo voltaje que la entrada de red, es decir, red 220V, el motor debe ser 220V, red 127V, el motor debe ser 127V. En la otra configuración, se puede alimentar con 220 V y se puede utilizar un motor de 127 V. Consiguiendo así un mayor par en el motor.

Jumper cerrado: Tensión de red igual a la tensión del motor.

Jumper abierto: tensión de red a 220 V, motor 127 V.

6.16 – Botóns

Hay una entrada de ojal en VEX4, que funciona con un pulso negativo y sirve para abrir y cerrar el portón.

Este botón funciona como un control remoto registrado. Cuando se le da un pulso, abre o cierra el portón, dependiendo del estado. Si se activa cuando la puerta está en movimiento, el portón se detendrá o retrocederá, según la configuración del Jumper de **REVERSIÓN**.

6.17 – Esquema de Ligação

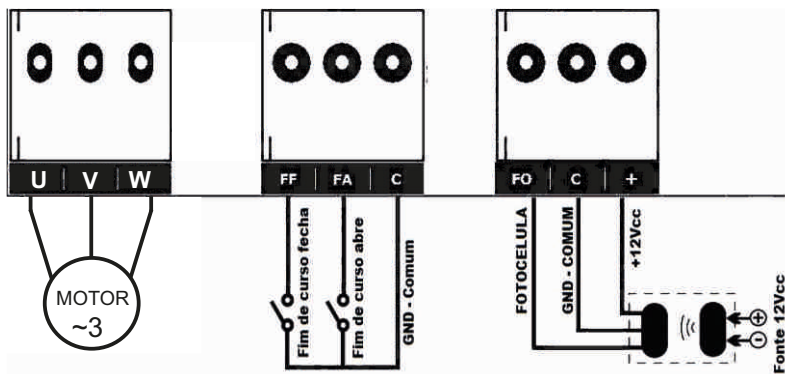



suporte@compatec.com.br
fone:(54)4009 4711

PLAZO DE GARANTÍA

El producto que se solicita garantía, debe ser analizado por la Asistencia Técnica / Soporte Técnico Compatec, con el fin de verificar el mencionado defecto. Si la Asistencia Técnica / Soporte Técnico (ATC) de Compatec lo identifica y encuentra que es un defecto de fabricación durante el período de garantía, la responsabilidad de Compatec se limita a la reparación o reemplazo del producto fabricado por ella. Recordando que el reemplazo o reparación del producto no extiende el período de garantía.

LA GARANTÍA NO CUBRE

Compatec declara nula o sin efecto la garantía si el producto ha sufrido daños ocasionados por mal uso, descuido, deterioro natural, daños por terceros, desconocimiento de las instrucciones contenidas en el Manual de Instalación, falta de puesta a tierra, instalación del producto en ambientes inadecuados expuestos a humedad o calor excesivo; fenómenos de la naturaleza, fluctuación de voltaje, conexión de voltaje incorrecta y descarga eléctrica causada por rayos, daños por agua, fuego y transporte inadecuado; por ser enviado para mantenimiento a cualquier asistencia técnica no autorizada por ATC. Compatec se reserva el derecho de modificar, mejorar o realizar cambios según lo considere necesario, en cualquier componente del producto, en cualquier momento y sin previo aviso. Si es necesario incorporar los cambios en los productos ya vendidos, se enviará un aviso de retiro del producto (RECALL). Los procedimientos para el envío de los productos se establecen en la POLÍTICA DE ASISTENCIA TÉCNICA COMPATEC.

Atentamente, Automatización y seguridad COMPATEC

RECORTAR AQUÍ



Natal Chiarello,440| Sanvitto II |
95012-663| Caxias do Sul - RS
Fone: + 55 (54) 4009 4700

Guardar para referencia futura
Diciembre/2021- R07